



Fiche Technique (MAJ Fév 2022)

Régisseur Général

François GILBERT
06.23.12.71.29
francois@groovebox.tech

Régisseur Son

Maxime GILBERT
06.23.08.61.69
maxime@groovebox.tech

La fiche technique fait partie intégrante du contrat, cependant des modifications sont envisageables sous réserve d'acceptation de notre part. Afin de préparer au mieux l'adaptation du spectacle dans votre lieu, merci de nous communiquer votre fiche technique et de prendre contact avec notre régisseur au plus tard 15 jours avant la représentation.

Composition du groupe :

Bertrand MARTIN : Basse / Chant lead
François GILBERT : Claviers / Chœurs

Jean PENISSON : Batterie / Chœurs
Tony MARTIN : Guitare / Chœurs

Loges :

Une loge chauffée devra être mise à disposition. Elle pourra recevoir confortablement 5 personnes. Merci de prévoir des petites bouteilles d'eau (si possible éviter le plastique) sur scène et en régie. Un catering avec fruits, boissons chaudes et froides est toujours apprécié.

Horaires :

Nous avons besoin de minimum une heure d'installation et balances.

Plateau :

La scène devra mesurer au minimum 6m x 4m. Prévoir si possible une « boîte noire » sans découverte et dans le cas où le plateau mesure plus de 7m x 5m, prévoir 4 praticables de 2m x 1m h=20cm.

Diffusion façade / Retours :

Tout système de diffusion de qualité avec Sub. Il devra être adapté au lieu, permettre une diffusion homogène sur la totalité de l'espace public et contrôlable en régie. Merci de prévoir la mise en place de rappels et Front-fill si nécessaire.

Prévoir 2 retours 12" ou 15" identiques sur 2 lignes séparées. Nous fournissons 3 systèmes Ear monitor stéréo pour le Clavier, le Batteur et le Bassiste/Chanteur prévoir 6 sorties à cet effet (cf patch out sur le plan de scène).

Régie :

La régie devra être placée impérativement en salle dans l'axe de la scène.
- Console minimum 24in/8aux type Yamaha CL/QL, D-live, Midas M32...
- 1 SM58 avec inter pour Talk-Back depuis la régie façade

Équipement lumières :

Le plan de feu lumière est libre, il devra au minimum comporter un éclairage de face correctement dimensionné et un éclairage de contre.

Patch Son

| N° | DESIGNATION | SOURCE/ MIC | PIED |
|----|-------------------------|-----------------------|------|
| 1 | Kick | D6 / E602 | PP |
| 2 | Snare Top | AUDIX I5 / SM57 | PP |
| 3 | Mounted Tom | TGD57/ AUDIX D4 /E904 | |
| 4 | Floor Tom | TGD57/ AUDIX D4 /E904 | |
| 5 | OH L | MK012/KM184 | GP |
| 6 | OH R | MK012/KM184 | GP |
| 7 | Basse DI | DI RADIAL J48 ou BSS | |
| 8 | Guitare | SM57 | PP |
| 9 | Key L Piano | DI PRO DI /J48 ou BSS | |
| 10 | Key R Piano | DI PRO DI /J48 ou BSS | |
| 11 | Key L Orgue | DI PRO DI /J48 ou BSS | |
| 12 | Key R Orgue | DI PRO DI /J48 ou BSS | |
| 13 | Voix Batterie (Jean) | SM58 | GP |
| 14 | Voix Lead (Bertrand) | SM58 | GP |
| 15 | Voix Clavier (François) | SM58 | GP |
| 16 | Voix Guitare (Tony) | SM58 | GP |

Plan de scène

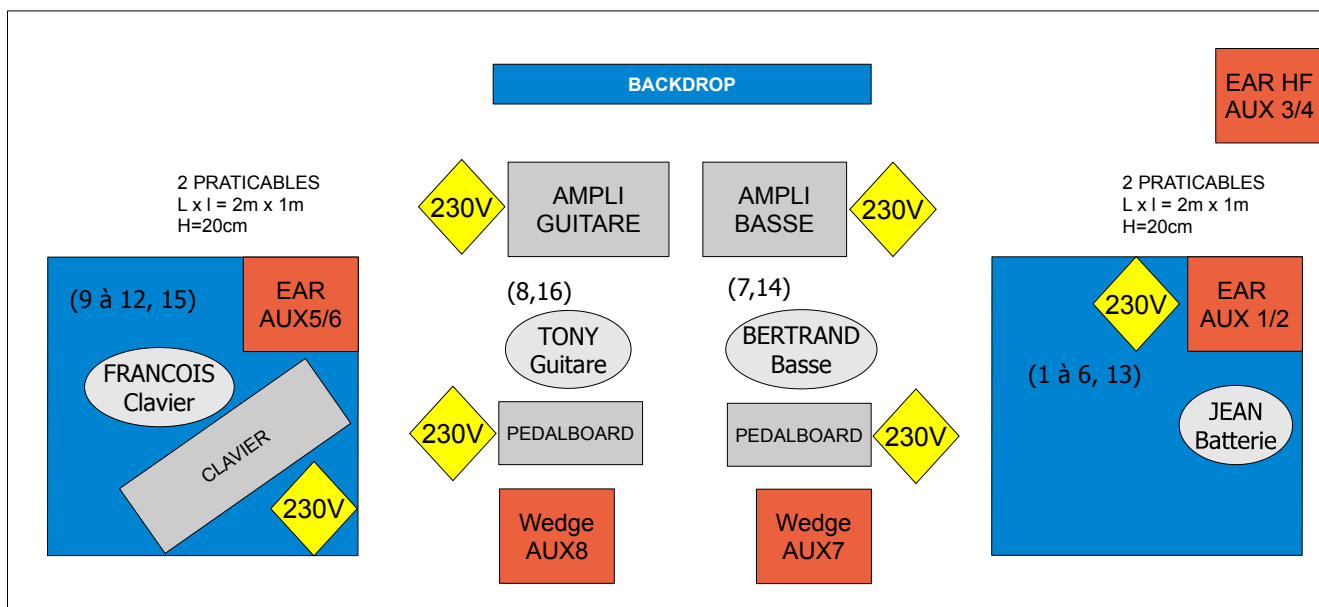

Régisseur Général : François GILBERT - 06.23.12.71.29

Régisseur Son : Maxime GILBERT - 06.23.08.61.69